

EASY BATTERY

6 kWh V3
24V / 48V



User Manual

**MANUAL DE
INSTRUCCIONES**



MANUAL ONTILITY EASY BATTERY 6 kWh V3



Es necesario leer este manual antes de realizar la instalación de la batería.

Versión 2.0 06/2024

Este manual detalla la batería **Ontility Easy Battery 6 kWh V3 48V / 24V** con células NMC prismática. Lea este manual antes de intentar instalar la batería y siga las instrucciones cuidadosamente durante el proceso de la instalación. Si tiene alguna duda, póngase en contacto con su distribuidor de inmediato para obtener asesoramiento y aclaraciones.

INCLUIDO EN LA BATERIA



• Batería



• Cables conectores

NO INCLUIDO EN LA BATERIA



• Tornillos anclaje en la pared

ÍNDICE

1. Introducción	4
1.1 Características.....	4
1.2 Especificaciones y dimensiones	5
1.3 Panel frontal.....	6
2. Diagrama de instalación	6
3. Seguridad.....	6
4. Instalación.....	7
5. Conexión al BMS.....	8
6. Situaciones de emergencia	9
7. Garantía	9
7.1 Cobertura de la garantía	9
7.2 Limitación de responsabilidad.....	10

1. Introducción

Las baterías de litio **ONTILITY EASY BATTERY 6 kWh V3** es un proyecto de **TerrePower** de almacenamiento de energía, fabricadas en España. **EASY BATTERY 6 kWh V3** se fabrican para sistemas de 48 V y 24 V. Están diseñadas especialmente para aplicaciones de instalaciones fotovoltaicas tanto aisladas como de conexión a red.

Easy Battery incluye un sistema de gestión de las células (BMS), que componen la batería. El BMS está configurado y queda totalmente prohibido modificar la configuración (puede causar daños irreparables en las células de ion litio).



Solo se puede utilizar la batería con inversores que puedan configurar las tensiones de trabajo (rango de funcionamiento EB 6 kWh V3 48 V: 46,5 V a 58,6 V; rango de funcionamiento EB 6 kWh V3 24 V: 23,25 V a 29,3 V).

1.1 Características

La caja está fabricada en acero laminado en frío de alta calidad.

Cada unidad se entrega con un juego de cables de cobre rojo y negro, de 1,5 metros, de 35 mm² con los conectores rápidos de conexión a la batería y terminal de cobre 35/8.

Se utilizan células ion litio, tipo NMC prismática, que proporcionan un poder de carga y descarga de 125 A con un sola batería. El sistema de gestión de batería (BMS) tiene funciones de protección para sobredescarga, sobrecarga, cortocircuitos, sobrecorriente y temperatura alta / baja.

El sistema administra automáticamente el estado de carga-descarga, equilibra la corriente y el voltaje de cada celda.

Pantalla LCD

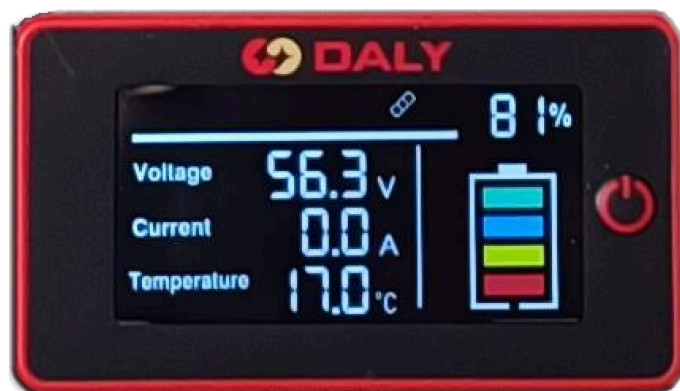

Las baterías **Easy Battery** se entregan con el BMS configurado y varios módulos de baterías se pueden conectar en paralelo para expandir la capacidad. Para poder instalar varias baterías en paralelo es importante que se ponga en contacto con su distribuidor para seguir las instrucciones de la instalación.

El módulo tiene una autodescarga muy baja, hasta 6 meses sin cargar; sin efecto memoria y un excelente rendimiento de carga-descarga.

El rango de temperatura de trabajo es de 0°C a 50°C.

Las dimensiones de la batería **EASY BATTERY 6 kWh V3** son de 675 x 365 x 160 mm con un peso de 45,5 kg.

1.2 Especificaciones y dimensiones

Parámetros principales	Easy Battery 6 kWh V3	
Capacidad	6 kWh 48 Vdc (117 Ah)	6 kWh 24 Vdc (234Ah)
Voltaje Nominal	51,8 Vdc	25,9 Vdc
Rango Voltaje funcionamiento min/max	46,5-58,6 Vdc	23,25-29,3 Vdc
Rango Voltaje recomendado	48-58 Vdc	24-29 Vdc
Intensidad máxima de carga o descarga	125 A	125 A
Potencia	6475 W	3237 W
Expectativa de vida	>10 años	
BMS datos técnicos	Pantalla LCD 3" Protecciones: • Vmax / Vmin • Cortocircuito • Imax • Temp máxima y mínima	
Temperatura de carga	0°C a 50°C	
Temperatura de descarga	-20°C a 60°C	
Humedad	<85%	
Medidas (mm) Largo x Ancho x Alto / Peso	675 x 365 x 160 / 45,5 Kg	
Montaje	En pared	
Comunicación BMS	Bluetooth	
Parámetros de monitorización: • Pantalla LCD • Bluetooth	• Tensión del sistema • Intensidad • Temperatura • SoC	
Cables de conexión positivo y negativo	Incluido	
Certificaciones	CE, UN38.3, IEC 62619	
Garantía	5 Años limitada	

Dimensiones

Easy Battery 6 kWh V3

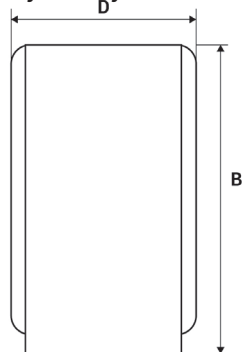

- (D x B) 365 x 675 mm
- (A x B x C) 310 x 675 x 160 mm

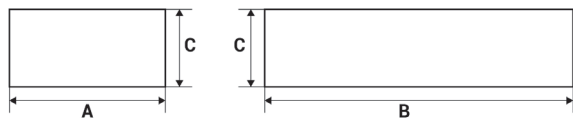

1.3 Panel frontal



Interruptor ON / OFF



Los conectores de la batería se conectan a presión y se desconectan presionando un **pequeño botón** que tiene cada conector. Para evitar daños en los conectores, **el circuito debe de estar abierto** cuando se conecte o desconecte a la batería



2. Diagrama de instalación

Es obligatorio utilizar la batería con inversores que permitan regular la tensión mínima de corte, además si es híbrido necesitara configurar las tensiones de carga según la especificación del modelo, (rango de funcionamiento 6 kWh V3 48 V: 46,5 V a 58,6 V; rango de funcionamiento 6 kWh V3 24 V: 23,25 V a 29,3 V).

Si se utilizan reguladores solares estos no deben de superar el valor de carga indicado según el modelo.

Una configuración errónea de carga puede provocar que el BMS de la batería de la orden de paro y la batería deba acudir al servicio técnico a su revisión y puesta en marcha de nuevo.



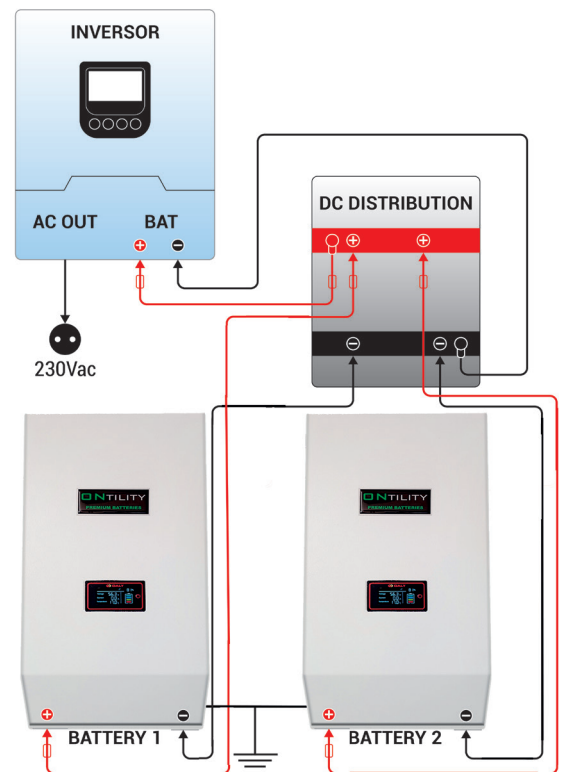

Se debe instalar un fusible entre batería e inversor de las siguientes características:

Referencia	422063
Manufactura	dF electric
Intensidad de corte CC (A)	125
Capacidad de Interrupción (kA)	80



3. Seguridad

- Es obligatorio leer las instrucciones de la batería antes de su uso para evitar posibles daños.
- Mantenga la batería alejada de alta tensión y fuera del alcance de los niños.
- Antes de conectar asegurarse que la polaridad es la correcta entre la batería y el inversor o el regulador solar.
- Utilice equipo de seguridad tales como:
 - Guantes aislantes
 - Gafas Protectoras
 - Zapatos de seguridad
- Utilizar solo los cables con los conectores en buen estado.
- Se aconseja utilizar fusibles y portafusibles de 125A.
- Si la temperatura ambiente está fuera del rango que se indica en el apartado 1.2, la batería dejara de funcionar por seguridad.

8.	Las conexiones en paralelo de varias baterías se deben de realizar mediante platinas de cobre.
9.	La batería se envía totalmente activada y lista para su funcionamiento.
10.	Asegurese de que no haya cortocircuito en los elementos externos.
11.	No se puede conectar la batería a la alimentación AC directamente.
12.	Conecte la batería a tierra. 
13.	Asegurese que la batería sea compatible con los equipos externos.
14.	Mantener la batería alejada del fuego y agua. 
15.	La batería solo se puede conectar en paralelo con otra batería exactamente igual y que estén al mismo voltaje.
16.	Prohibido conectar la batería con otras baterías de diferentes tipos o marca y modelos.
17.	No se debe iniciar el funcionamiento de la batería con inversores defectuosos o incompatibles.
18.	Prohibido manipular el interior de la batería.
19.	En caso de incendio, solo se puede utilizar extintor de CO2, están prohibidos los extintores líquidos.
20.	No abra, repare, ni desmonte la batería.
21.	Solo el personal de Easy Battery puede reparar la batería. No asumimos ninguna consecuencia o responsabilidad debida a la violación de la operación de seguridad o la violación de los estándares de seguridad de diseño, producción y equipos.
22.	Si la batería se almacena durante mucho tiempo, es aconsejable cargarla cada seis meses.
23.	La batería debe recargarse dentro de las 12 horas posteriores a la descarga completa.
24.	Póngase en contacto con el proveedor lo más rápido posible si observa algo anormal.
25.	Las reclamaciones de garantía están excluidas por daños directos o indirectos debidos a los elementos anteriores.
26.	Durante la manipulación, preste mucha atención para evitar golpes/caídas de la batería.
27.	Tenga la precaución de no tocar los dos contactos a la vez, puede sufrir riesgo de descarga eléctrica.
28.	La batería, al final de su vida útil, requiere de un proceso de valorización, no la desmonte.   
29.	Evite ubicar las baterías en lugares húmedos para evitar riesgos.
30.	Si la batería tiene fugas de líquido evite totalmente el contacto con esta.

4. Instalación

Al instalar las baterías **Ontility Easy Battery**, hay que tener en cuenta los parámetros de carga y descarga que hay que introducir en los inversores y reguladores y los valores de temperaturas (**ver apartado 1.2**).

Las baterías **Ontility Easy Battery**, no tienen comunicación a los elementos exteriores y puede ser que necesiten una configuración especial de estos aparatos para su funcionamiento.

Cada cable de alimentación de la batería puede transportar un máximo de 125 A.
La batería contiene un interruptor de encendido.

- **Sistemas de 48 V no se aconseja el uso de un inversor superior a 6000 W por batería.**
- **Sistemas de 24 V no se aconseja el uso de un inversor superior a 3000 W por batería.**

Instale la batería en lugar donde no sufra riesgo de caída y no tenga cerca materiales inflamables o explosivos.
Se aconseja utilizar fusibles y porta-fusibles de 125 A que corten la alimentación entre batería y elementos exteriores.
Desde el interruptor se puede activar o desactivar la carga y descarga de la batería.

5. Conexión al BMS

Para poder conectarse al BMS y poder monitorizar los datos de la batería se debe de instalar la app para dispositivos móviles. Escanee el código QR para descargar e instalar la app.



El código QR se encuentra a continuación:

DESCARGUE SU APP PARA IOS

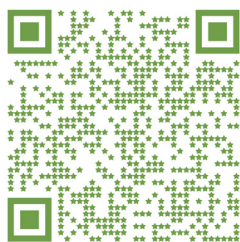

DESCARGUE SU APP PARA ANDROID

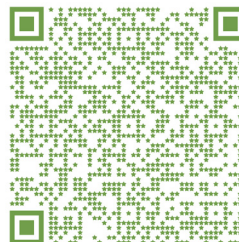

Conexión:

Primero encienda el **Bluetooth** del teléfono móvil y luego abra la aplicación. Debe de estar a una distancia inferior de 1 metros para que se pueda conectar.

Haga clic en el icono "Monitoreo Local" para escanear el dispositivo. En la siguiente pantalla, seleccione la opción "unicelular" y el ID de la batería y pulsamos el icono. **+**

Una vez pulsado, el dispositivo está conectado a la aplicación.

Interfaz de estado en tiempo real (Real-time Status)



6. Situaciones de emergencia

1. Batería con fugas

Si el paquete de batería pierde electrolitos, evite el contacto con el líquido. Si queda expuesto a la sustancia filtrada, realice inmediatamente las acciones que se describen a continuación en cada caso:

- **Inhalación:** Evacuar el área contaminada y buscar atención médica.
- **Contacto con los ojos:** Enjuague los ojos con agua corriente y abundante durante 15 minutos y busque atención médica.
- **Contacto con la piel:** Lave bien el área afectada con agua y jabón y busque atención médica.
- **Ingestión:** Induzca el vómito y busque atención médica.

2. Fuego

¡NO USAR AGUA! Solo se pueden utilizar extintores de CO₂; Si es posible, mueva la batería a un lugar seguro antes de que se incendie.

3. Batería húmeda

Si el paquete de batería está mojado o sumergido en agua, no permita que nadie acceda a él y comuníquese con su instalador o con un distribuidor autorizado para obtener asistencia técnica.

4. Batería dañada

La batería dañada es peligrosa y debe manipularse con sumo cuidado. No sería apta para su uso y puede representar un peligro para las personas o la propiedad. Si el paquete de batería parece estar dañado, empáquelo en su caja original y luego devuélvalo a su instalador o un distribuidor autorizado.

NOTA

Las baterías dañadas pueden perder electrolitos o liberar gas inflamable. Si se produce tal daño, póngase en contacto con su instalador o un distribuidor autorizado.

7. Garantía

7.1 Cobertura de la garantía

Ontility 6 kWh Easy Battery, tiene una garantía de hasta 5 años limitada contra defectos de fabricación.

TerrePower garantiza que el producto está libre de defectos causados por la mano de obra o materiales. La garantía limitada, comienza a partir de la fecha de la factura de compra y es obligatorio presentarla al servicio técnico de Easy Battery.

La batería será reparada si está defectuosa y no incluye a ningún accesorio que se proporcione con el producto.

Las garantías con respecto al producto solo se aplican si:

1. Tiene el número de serie o ídial de **Ontility Easy Battery**.
2. Está instalada correctamente.
3. Se opera y mantiene de acuerdo con el manual de instrucciones.
4. Utilizado en un ciclo diario y solo para el sistema de almacenamiento de energía.
5. Se presenta la factura de compra.

* Ver condiciones particulares de la garantía en el documento de garantía.

7.2 Limitación de responsabilidad.

La garantía sería inaplicable, si el defecto o fallo en el desempeño del producto es atribuible a un mal uso, abuso, accidente o incumplimiento de las condiciones del manual.

TerrePower puede exigir pruebas completas del producto, fotos y videos de la instalación.

Si impugna la verificación de la reclamación por parte de **TerrePower**, el producto debe ser evaluado por un laboratorio de la UE de pruebas de certificado o una empresa de pruebas de terceros certificada. Usted correrá con el costo de cualquier gasto por el servicio de evaluación.

Si se requiere alguna comprobación de la capacidad del producto, la prueba debe realizarse en las siguientes condiciones:

- a) La temperatura ambiente del Producto debe ser de 0 °C a 50 °C
- b) La temperatura inicial de las cápsulas de la batería debe ser de 25 °C ± 1 °C
- c) El Producto debe descargar la energía a 10 A medidos desde una capacidad de carga del 100%.

Si el producto ya no está disponible, **TerrePower** puede, a su discreción, reemplazar el producto con uno reacondicionado o piezas diferentes con funciones y rendimiento equivalentes de acuerdo con las últimas informaciones técnicas disponibles.

TerrePower excluye toda responsabilidad por el producto en la medida en que cualquier daño o el defecto ha sido causado o contribuido por lo siguiente:

1. Fallo del cargador o del inversor.
2. El producto se instala con inversores o cargadores que no son compatibles.
3. Ha tratado el producto de manera inapropiada, negligente o de cualquier otra manera inadecuada, incluido el uso del producto fuera de la condición de temperatura ambiente recomendada por el manual de instrucciones.
4. Transporte inadecuado, que incluye entre otros, dejar caer, pisotear, deformar, impactar o pinchar con un objeto afilado.
5. Abuso, mal uso, negligencia, accidentes o eventos de fuerza mayor, rayos, inundaciones, incendios, climas extremadamente fríos o cálidos.
6. Cualquier intento de prolongar o reducir la vida útil del producto por medios físicos, programación u otros.
7. Agua, polvo conductor o gas corrosivo.
8. El producto se ha conectado con módulos de batería de diferentes tipos.
9. No tener el producto de acuerdo con las instrucciones.
10. Desgaste normal, deterioro o defectos superficiales, abolladuras o marcas que impacten el rendimiento del producto.
11. Robo o vandalismo del Producto o de cualquiera de sus componentes.

ONTILITY EASY BATTERY 6 kWh V3 USER MANUAL



It is mandatory to read this manual before performing the battery installation.

Version 2.0 06/2024

This manual details the **Ontility Easy Battery 6 kWh V3 48 V / 24 V** batteries with Prismatic NCM Cells. Please read this manual before attempting to install the battery and follow the instructions carefully during the installation process. For any questions, please contact your dealer for advice and clarification.

INCLUDED IN THE BATTERY



•Battery



•Connecting cables

NOT INCLUDED IN THE BATTERY



•Screws wall anchor

INDEX

1. Introduction	12
1.1 Features	12
1.2 Specifications and dimensions	13
1.3 Front panel	14
2. Installation diagram	14
3. Safety	14
4. Installation	15
5. Connection to BMS	16
6. Emergency situations	17
7. Warranty	17
7.1 Warranty coverage	17
7.2 Limitation of liability	18

1. Introduction

The lithium batteries **ONTILITY EASY BATTERY 6 kWh V3** are **TerrePower`s** projet for energy storage manufactured in Spain. **ONTILITY EASY BATTERY 6 kWh V3** are manufactured for 48 V and 24 V systems. They are specially designed for both off-grid and grid-connected Photovoltaic (PV) applications.

Easy Battery has a built-in battery cell management system (BMS). The BMS is configured and it is strictly forbidden to modify the configuration (it may cause irreparable damage to the lithium-ion cells).



This battery is only compatible with inverters that can be configured with the operating voltages (operating range EB 6 kWh V3 48 V: 46,5 V to 58,6 V; operating range EB 6 kWh 24 V: 23,25 V to 29,3 V)

1.1 Features

The enclosure is made of high quality cold rolled steel.

Each unit is delivered with a set of 1.5 meter, red and black, 35 mm copper cables with quick connectors for connection to the battery and 35/8 copper terminal.

Made with lithium-ion cells, type prismatic NMC, which provide a charge and discharge power of 125 A with a single module. The battery management system (BMS) has protection functions for over-discharge, overload, short-circuit, over-current and high/low temperature.

The system automatically manages the charge-discharge status, balances the current and voltage of each cell;

Display LCD

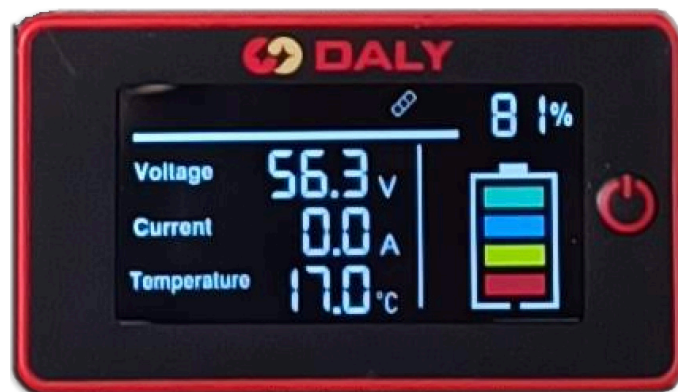

The **Easy Battery** batteries are delivered with the BMS configured and several battery modules can be used in parallel to expand the capacity. In order to install several batteries in parallel it is important to contact your distributor to follow the installation instructions.

The module has a very low self-discharge, up to 6 months without charging; no memory effect and excellent charge-discharge performance.

The working temperature range is 0°C to 50°C.

The dimensions of the battery **EASY BATTERY 6 kWh V3** are 675 x 365 x 160 mm with a weight of 45.5 kg

1.2 Specifications and dimensions

Main parameters	Easy Battery 6 kWh V3	
Capacity	6 kWh 48 Vdc (117 Ah)	6 kWh 24 Vdc (234 Ah)
Nominal Voltage	51,8 Vdc	25,9 Vdc
Operating voltage range min/max	46,5-58,6 Vdc	23,25-29,3 Vdc
Operating voltage recommended	48-58 Vdc	24-29 Vdc
Maximum charge or discharge current	125 A	125 A
Maximum power	6475 W	3237 W
Life expectancy	>10 years	
BMS Technical data	Display LCD 3" Protections: • Vmax / Vmin • Short circuit • Imax • Max / min temp	
Operating temperature charge	0°C a 50°C	
Operating temperature discharge	-20°C a 60°C	
Humidity	<85%	
Dimensions (mm) L x W x H / Weight	675 x 365 x 160 / 45,5 Kg	
Mounting	Wall-mounted	
BMS communication	Bluetooth	
Monitoring parameters	• System voltage • Current • Temperature • SoC	
Positive and negative connection cables	Included	
Certifications	CE, UN38.3, IEC 62619	
Warranty	5 years limited	

Dimensions

Easy Battery 6 kWh V3

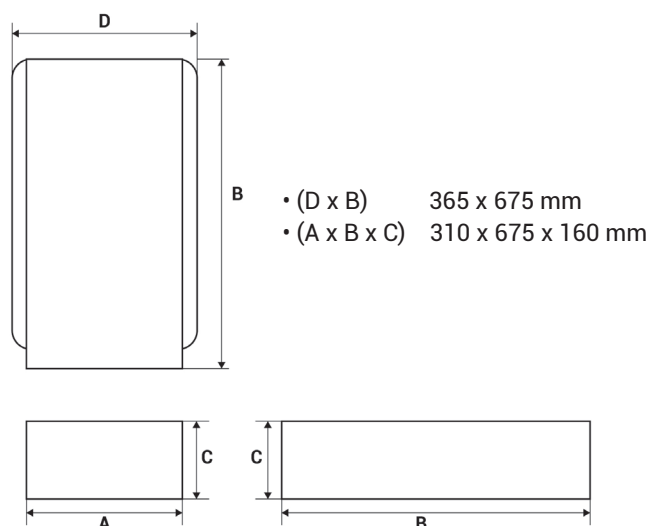

1.3 Front panel



SWITCH ON / OFF



The battery connectors are connected by pressing and disconnected by pressing a **small button** on each connector. To avoid damage to the connectors, **the circuit must be open** when connecting or disconnecting to the battery



2. Installation diagram

It is mandatory to use the battery with inverters that allow regulating the minimum cut-off voltage, also if it is a hybrid you will need to configure the charging voltages according to the model specification, (operating range 6 kWh V3 48 V: 46,5 V a 58,6 V; operating range 6 kWh V3 24 V: 23,25 V a 29,3 V.)

In case of using solar regulators, these must not exceed the load value indicated according to the model. An incorrect load configuration can cause the battery BMS to give a stop command and the battery must be taken to technical service and be restarted



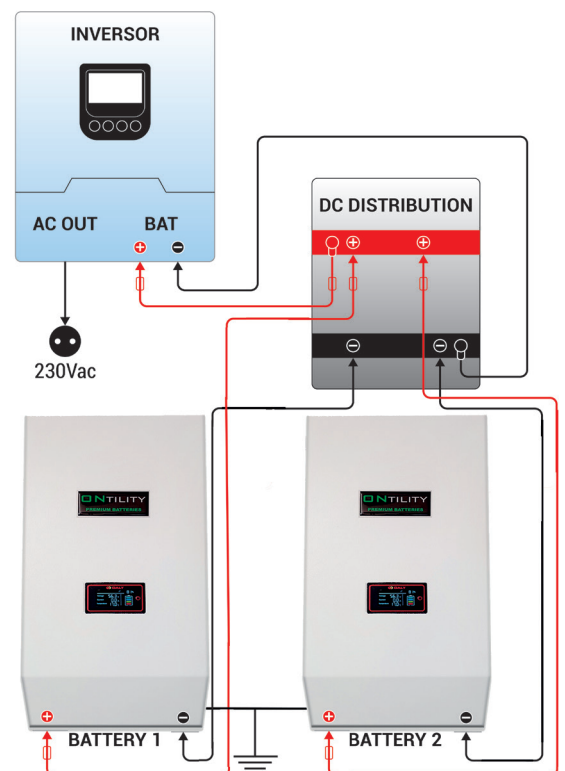

A fuse must be installed between the battery and the inverter with the following characteristics:

Part No.	422063
Manufacture	dF electric
DC cut-off current (A)	125
Interrupting capacity (kA)	80



3. Safety

- It is mandatory to read the battery instructions before use to avoid possible damage.
- Keep the battery away from high voltage and out of the reach of children.
- Before connecting make sure that the polarity is correct between the battery and the inverter or solar regulator.
- Use safety equipment such as:
 - Insulating gloves
 - Protective goggles
 - Safety shoes
- Use only cables with connectors in good condition.
- It is advisable to use 125A fuses and fuse holders.
- If the ambient temperature is outside the range indicated in section 1.2, the battery will stop working for safety reasons.

8.	Parallel connections of several batteries should be made with copper plates.
9.	The battery is shipped fully activated and ready for operation.
10.	Make sure that there is no short-circuit in the external elements.
11.	The battery cannot be connected to AC power directly.
12.	Ground the battery. 
13.	Make sure the battery is compatible with external equipment.
14.	Keep the battery away from fire and water. 
15.	The battery may only be connected in parallel with another battery of exactly the same type and voltage.
16.	It is forbidden to connect the battery with other batteries of different types or brands and models.
17.	The battery must not be operated with defective or incompatible inverters.
18.	Tampering with the inside of the battery is prohibited.
19.	In case of fire, only CO2 fire extinguishers may be used, liquid extinguishers are prohibited.
20.	Do not open, repair, or disassemble the battery.
21.	Only Easy Battery personnel may repair the battery. We do not assume any consequence or related liability that is due to violation of safety operation or violation of design, production and equipment safety standards.
22.	If the battery is stored for a long time, it is advisable to charge it every six months.
23.	The battery must be recharged within 12 hours after complete discharge.
24.	Contact the supplier as soon as possible if you notice anything abnormal.
25.	Warranty claims are excluded for direct or indirect damage due to the above items.
26.	During handling, be very careful to avoid knocks/drops to the battery.
27.	Be careful not to touch both contacts at the same time, there may be a risk of electric shock.
28.	The battery, at the end of its useful life, requires a valorization process, do not disassemble it.   
29.	Avoid placing the batteries in humid places to avoid risks.
30.	If the battery has liquid leaks, avoid any contact with it completely.

4. Installation

When installing the batteries **Ontility Easy Battery**, the charge and discharge parameters to be entered in the inverters and regulators and the temperature values (**see section 1.1**) must be taken into account.

The batteries **Ontility Easy Battery**, have no communication to the external elements and may require a special configuration of these devices for their operation.

Each battery power cable can carry a maximum of 125 A.

- **48 V Systems, the use of an inverter higher than 6000 W is not recommended.**
- **24 V System it is not recommended to use an inverter higher than 3000 W per battery.**

Install the battery in a place where there is no risk of falling and where there are no flammable or explosive materials nearby. It is recommended to use 125 A fuses and fuse holders that cut off the power supply between the battery and external elements. From the switch you can activate or deactivate the charging and discharging of the battery.

5. Connecting to the BMS

In order to connect to the BMS and monitor the battery data, the app for mobile devices must be installed. Scan the QR code to download and install the app.



The QR code can be found on the below:

DOWNLOAD YOUR APP FOR IOS

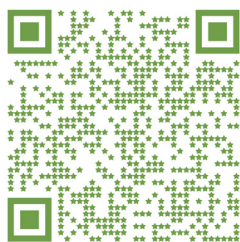

DOWNLOAD YOUR APP FOR ANDROID

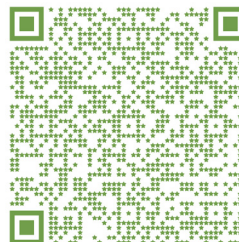

Connection:

First turn on Bluetooth on your mobile phone and then open the application. You must be within a distance of less than 1 meter for it to connect.

Click on the 'Local Monitoring' icon to scan the device. On the next screen, select the 'single cell' option and the battery ID and click on the icon. **+**

Once clicked, the device is connected to the application.



Real-time Status interface

6. Emergency situations

7. Leaking battery

If the battery pack leaks electrolytes, avoid contact with the liquid. If exposed to the leaked substance, immediately perform the actions described below in each case:

- Inhalation:** Evacuate the contaminated area and seek medical attention.
- Eye contact:** Flush eyes with plenty of running water for 15 minutes and seek medical attention.
- Skin Contact:** Wash affected area thoroughly with soap and water and seek medical attention.
- Ingestion:** Induce vomiting and seek medical attention.

8. Fire

DO NOT USE WATER! Only CO2 fire extinguishers may be used; If possible, move the battery to a safe place before it catches fire.

9. Wet battery

If the battery pack is wet or submerged in water, do not allow anyone to access it and contact your installer or an authorized dealer for technical assistance.

10. Damaged battery

Damaged battery is dangerous and should be handled with extreme care. It would be unfit for use and may present a danger to persons or property. If the battery pack appears to be damaged, pack it in its original carton and then return it to your installer or an authorized dealer.

NOTE

Damaged batteries may leak electrolyte or release flammable gas. If such damage occurs, contact your installer or an authorized dealer.

7. Warranty

7.1 Warranty Coverage

The **Ontility 6 kWh Easy Battery**, has a 5 year limited warranty against manufacturing defects.

TerrePower warrants that the product is free from defects caused by workmanship or materials.

The limited warranty starts from the purchase invoice and must be presented to Easy Battery service.

The battery will be repaired if it is defective and does not cover any accessories supplied with the product.

Warranties with respect to the product only apply if:

1. Has the official **Ontility Easy Battery serial number**.
2. Is properly installed.
3. It operates and maintained in accordance with the instruction manual.
4. Used on a daily cycle and for the energy storage system only.
5. Invoice of purchase is presented.

* **Read the warranty document for more details about it.**

7.2 Limitation of liability.

The warranty would be inapplicable, if the defect or failure of the product to perform is attributable to misuse, abuse, accident or failure to comply with the conditions of the manual.

TerrePower may require complete product testing, photos and installation videos.

If you contest the verification of the claim by **TerrePower**, the product must be evaluated by an EU certified testing laboratory or a certified third party testing company. You will bear the cost of any expenses for the evaluation service.

If any verification of the product capacity is required, the test must be performed under the following conditions:

- a) The ambient temperature of the Product must be 0 °C to 50 °C
- b) The initial temperature of the battery capsules must be 25 °C ± 1 °C
- c) The Product must discharge power at 10 A measured from a 100% charge capacity.

If the Product is no longer available, **TerrePower** may, at its discretion, replace the Product with a reconditioned one or different parts with equivalent functions and performance according to the latest available technical information.

TerrePower excludes all liability for the Product to the extent that any damage or defect has been caused or contributed to by the following:

1. Charger or inverter failure.
2. The product is installed with inverters or chargers that are not compatible.
3. You have treated the product improperly, negligently or in any other improper manner, including using the product outside the ambient temperature condition recommended by the instruction manual.
4. Improper transportation, including but not limited to dropping, trampling, deforming, impacting or poking with a sharp object.
5. Abuse, misuse, neglect, accidents or force majeure events, lightning, flood, fire, extreme cold or hot weather.
6. Any attempt to prolong or reduce the useful life of the product by physical, programming or other means.
7. Water, conductive dust or corrosive gas.
8. The product has been connected with battery modules of different types.
9. Failure to have the product in accordance with the instructions.
10. Normal wear, deterioration or surface defects, dents or marks that impact the performance of the product.
11. Theft or vandalism of the Product or any of its components.



EASY BATTERY

6 kWh 48V V3

6 kWh 24V V3

MANUAL DE INSTRUCCIONES USER MANUAL

AMIGANET SLU

C/ Cartografía 20, 41015

Sevilla, Spain

VAT N° ES-B91011510